



ŠNEKOVÉ SEGMENTY
ŠNEKOVÉ SPIRÁLY
ŠNEKOVNICE



ŠNEKOVÉ SEGMENTY

Vyrábíme precizně zpracované šnekové segmenty do všech průmyslových odvětví. Naše segmenty vynikají snadnou montáží spolu s rychlým dodáním. Díky naší moderní technologii vám dodáme výrobek, který předčí vaše kvalitativní nároky.

Šnekové segmenty jsou tvářeny za studena. Naše výrobní možnosti nám dovolují dodat výrobek v širokém rozměrovém a materiálovém spektru. Pokud máte nestandardní požadavek, rádi vám s celou zakázkou poradíme.

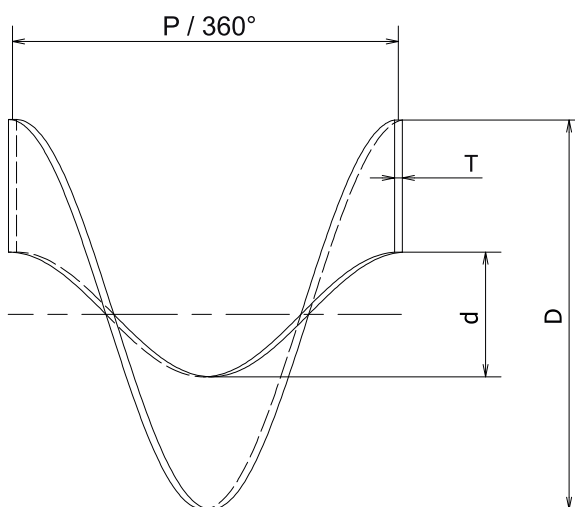
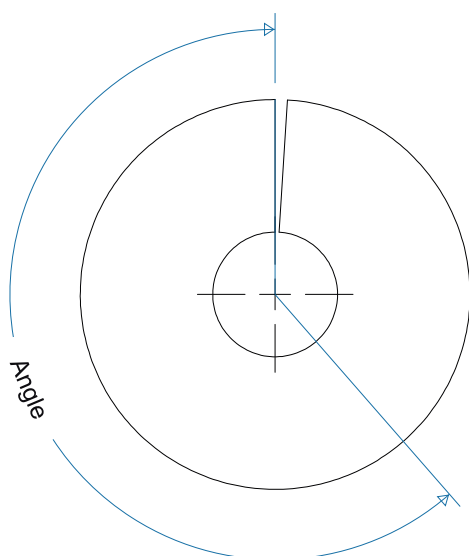

VÝROBNÍ MOŽNOSTI ŠNEKOVÝCH SEGMENTŮ:

ROZMĚRY:

Průměr (D)	20 - 4600 mm
Stoupání (P)	20 - 4500 mm
Síla materiálu (T)	2 - 90 mm
Úhel segmentu	360° - 180° - 120° - 90° - 60° - 45° - 30°

MATERIÁLY:

Černá ocel	S235JR (FE360 / 1.0037), S275JR (FE430 / 1.0044), S355JR (FE510 / 1.0045)
Nerezová ocel	AISI304 (1.4301), AISI316L (1.4404), AISI316Ti (1.4571), AISI310 (1.4845)
Otěrzdorné materiály	Hardox, XAR, Binar, Creusabro, Naxtra, Dillidur



**Expresní objednávky vám
dodáme do 14 dnů.**



ŠNEKOVÉ SPIRÁLY A BEZOSÉ SPIRÁLY

Šnekové spirály jsou známé také jako bezosé spirály. Tyto spirály vyrábíme vlastní technologií a díky tomu dosahujeme nadstandardních kvalitativních výsledků. Vyrábíme šnekové spirály z robustních i lehkých ocelových profilů. Jsou vhodné pro všechny druhy šnekových dopravníků a jiných strojních zařízení.

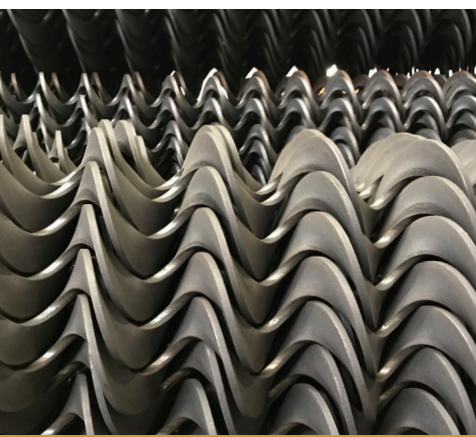

ŠNEKOVÁ SPIRÁLA ROBUSTNÍ

Šnekové spirály s konstantní silou materiálu označujeme jako robustní spirály. Jsou vhodné například do bezosých dopravníků a jiných zařízení.

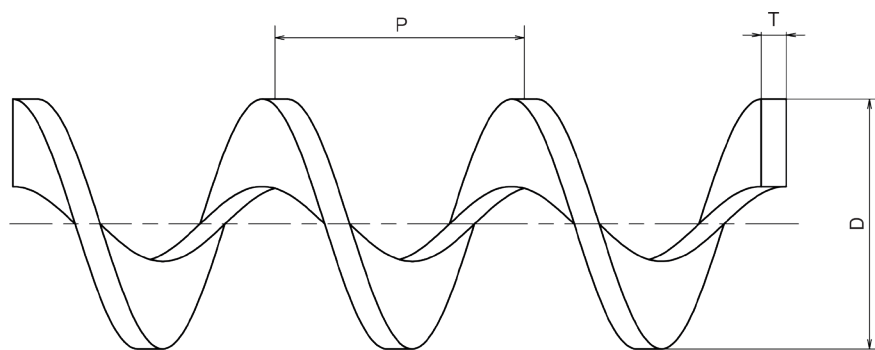

ŠNEKOVÁ SPIRÁLA SLOŽENÁ ZE DVOU PROFILŮ

Šnekové spirály do bezosých dopravníků složené ze dvou či více profilů.

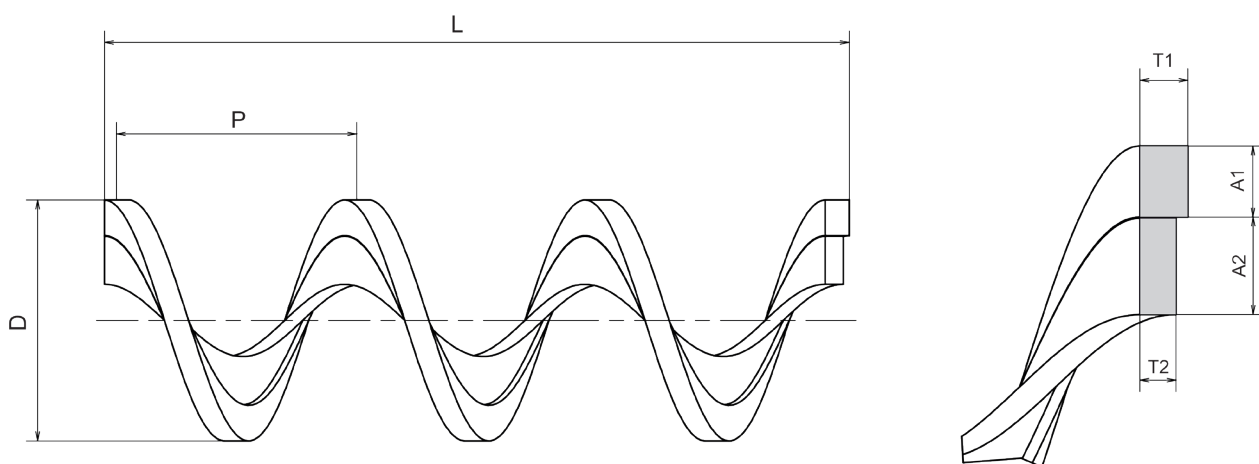

ŠNEKOVÁ SPIRÁLA S ROZDÍLNOU SILOU MATERIÁLU U KOŘENE

K dostání jsou všechny standartizované rozměry v černé a nerezové oceli.

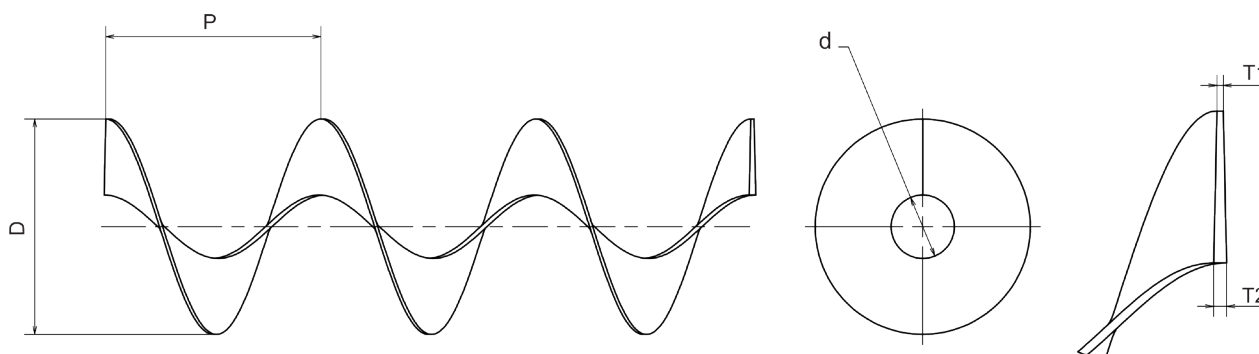

Šnekové spirály jsou vyráběny na základě technických specifikací, dodaných zákazníkem. Je třeba znát přesné údaje - venkovní průměr, stoupání, vnitřní průměr, sílu materiálu a jakost materiálu. Potřebujeme také vědět, zda se jedná o spirálu určenou do bezosého dopravníku, nebo spirálu následně montovanou na hřídel. Tento údaj je důležitý pro určení priority vnitřního, nebo vnějšího průměru.



K dostání jsou robustní spirály s konstantní silou materiálu nebo šnekové spirály s rozdílnou silou materiálu na vnitřní a vnější straně spirály. Dále je možné vyrobit spirálu složenou z několika profilů. Šneková spirála může být vyrobena i na přesně požadovanou délku.

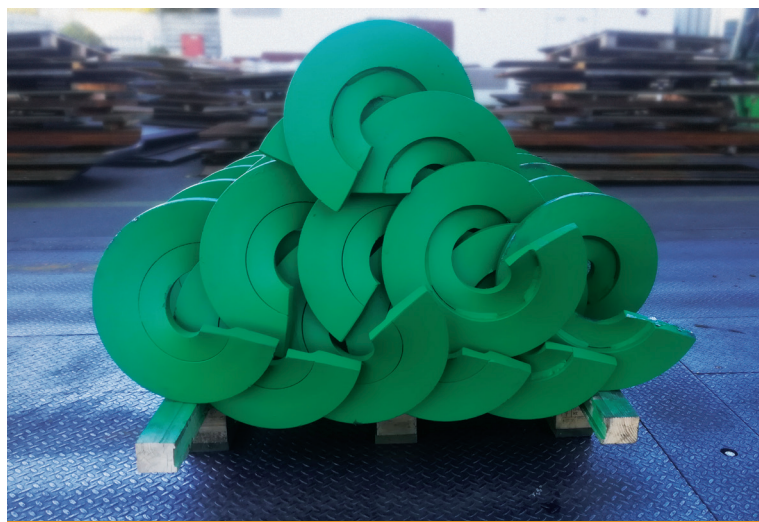

Bezosé spirály a šnekové spirály montované na hřídeli se používají v mnoha průmyslových odvětvích, jako pohonná jednotka dopravníků a jiných zařízení.

Najdeme je například ve stavebnictví, v zemědělství, při zpracování odpadu, v energetickém průmyslu v dřevařském průmyslu, ve farmaceutickém průmyslu, v hutnictví a těžkém průmyslu.



VÝROBNÍ MOŽNOSTI ŠNEKOVÝCH SPIRÁL - ROBUSTNÍ A DVOUPROFILOVÉ

ROZMĚRY:

Průměr (D)	20 - 700 mm
Stoupání (P)	20 - 900 mm
Síla materiálu (T)	3 - 30 mm

MATERIÁLY:

Černá ocel	S235JR (FE360 / 1.0037), S275JR (FE430 / 1.0044), S355JR (FE510 / 1.0045)
Nerezová ocel	AISI304 (1.4301), AISI316L (1.4404), AISI316Ti (1.4571), AISI310 (1.4845)

VÝROBNÍ MOŽNOSTI SPIRÁL S ROZ- DÍLNOU SILOU MATERIÁLU U KOŘENE

ROZMĚRY:

Průměr (D)	40 - 550 mm
Stoupání (P)	40 - 550 mm
Síla materiálu (T)	3/1,5 - 12/6 mm

MATERIÁLY:

Černá ocel	S235JR (FE360 / 1.0037), S275JR (FE430 / 1.0044), DD12 (FeP12)
Nerezová ocel	AISI304 (1.4301), AISI316L (1.4404), AISI316Ti (1.4571), AISI310 (1.4845)

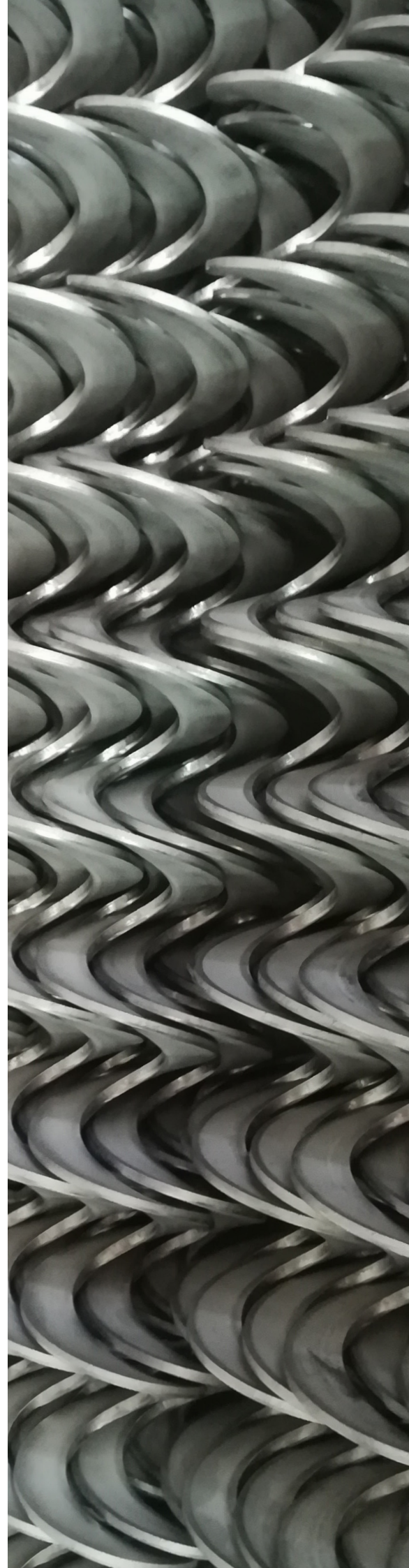

ŠNEKOVNICE PODLE VÝKRESU

Vyrobíme vám šnekovnici přesně podle technického výkresu. Díky našim zkušenostem získáte kvalitní a přesný výrobek. Šnekovnicí se rozumí celek, který je složený ze spirály a hřídele. Pošlete nám podklady a dodáme vám kompletní výrobek připravený k okamžitému použití. Šnekovnice vyrábíme kompletně podle výkresové dokumentace, včetně povrchových úprav jako je – žárové zinkování, lakování a další. Šnekové segmenty precizně navaříme na hřídel, zakončení s čepy je samozřejmostí. Po domluvě je možné šnekovnici opatřit tvrdonávarem dle vašeho přání. Takovou šnekovnici můžete ihned zapojit do provozu svých strojů, jako jsou dopravníky, vrtací zařízení a další strojní zařízení.

Výroba šnekovnic podle výkresu je důležitá pro několik typů strojů. Pokud například máte dopravníkový systém navržený na míru, může se zde vyskytovat nestandardní provedení celého šneku. V extrémních případech, kdy není technická dokumentace k dispozici, jsme schopní váš stroj přijet prohlédnout a vytvořit přesný 3D model podle speciálního scanneru.

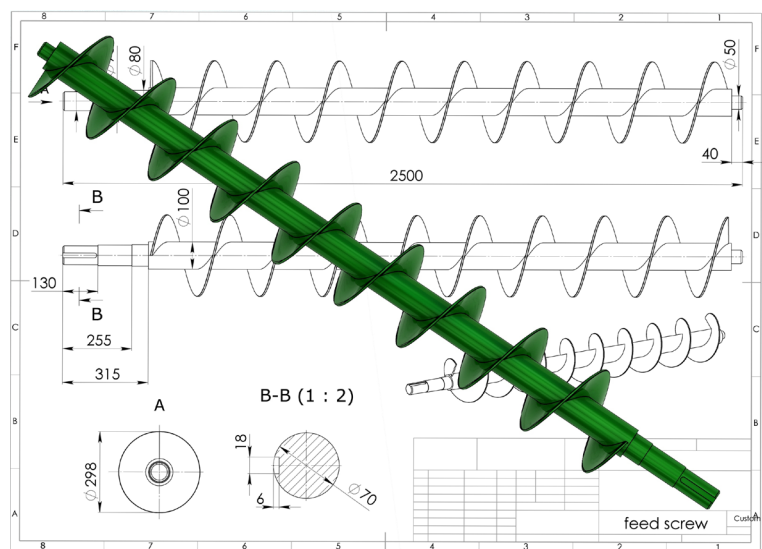

MATERIÁLY:

Černá ocel	S235JR (FE360 / 1.0037), S275JR (FE430 / 1.0044), S355JR (FE510 / 1.0045)
Nerezová ocel	AISI304 (1.4301), AISI316L (1.4404), AISI316Ti (1.4571), AISI310 (1.4845)
Otěrůzdorné materiály	Hardox, XAR, Binar, Creusabro, Naxtra, Dillidur
Úhel segmentu	360° - 180° - 120° - 90° - 60° - 45° - 30°

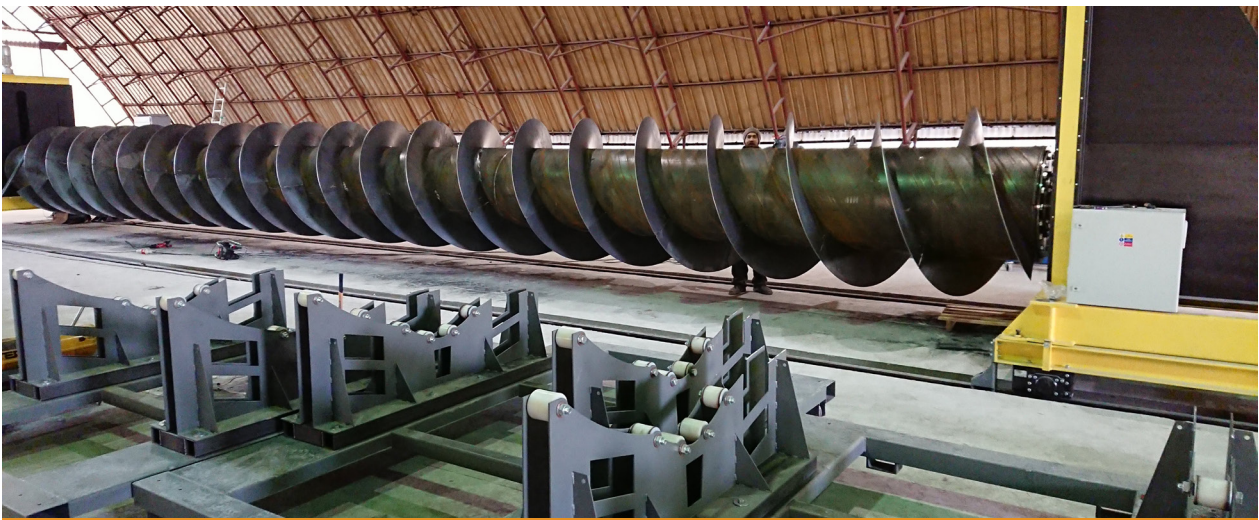



KONTAKT

Steel Spirals s.r.o.

Šnekové segmenty, spirály a šnekovnice

 Slavíč 16, Hranice 753 61

 +420 739 999 380

 info@steelspirals.com

 Steel Spirals